



CONFIDENTIAL



CRONACA DI UNA CRISI SVENTATA

Soggetto:	Settore Autotrasporto Merci c/terzi
Periodo Rilevato:	Febbraio – Maggio 2026
Status:	Sciopero Nazionale Sospeso (D.L. 89/2026)

Anatomia dell'impatto energetico sull'autotrasporto e l'accordo istituzionale del 22 maggio.

CONFIDENTIAL

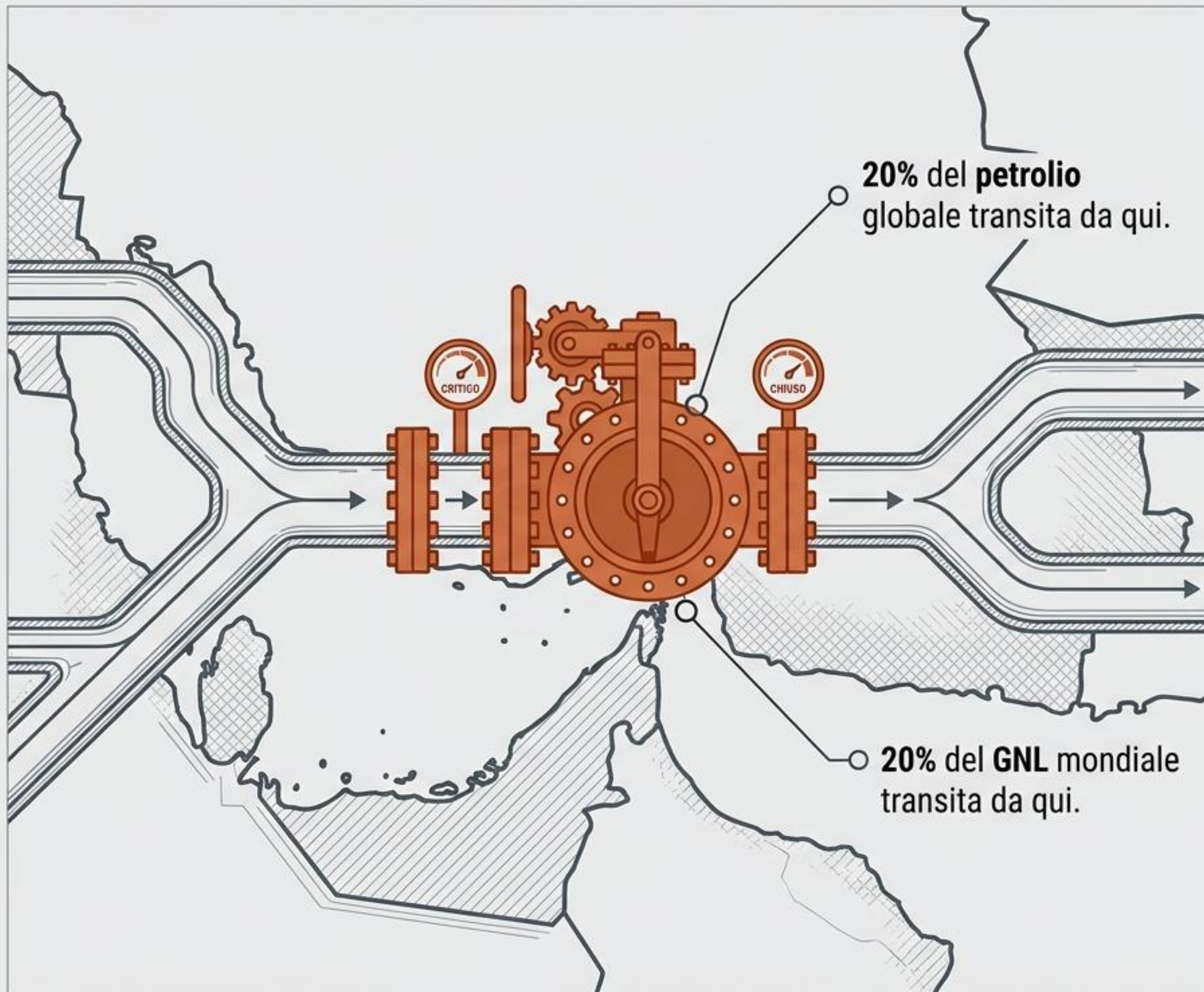

L'Origine Extra-Nazionale

28 Febbraio 2026:

Il conflitto USA-Israele vs. Iran chiude di fatto lo Stretto di Hormuz.

Non è una fluttuazione di mercato, è un blocco fisico.

⚠️ Avviso Sistemico

Se la valvola si chiude, non si ferma solo l'autotrasporto: **siderurgia, chimica e alimentare** collassano a catena.

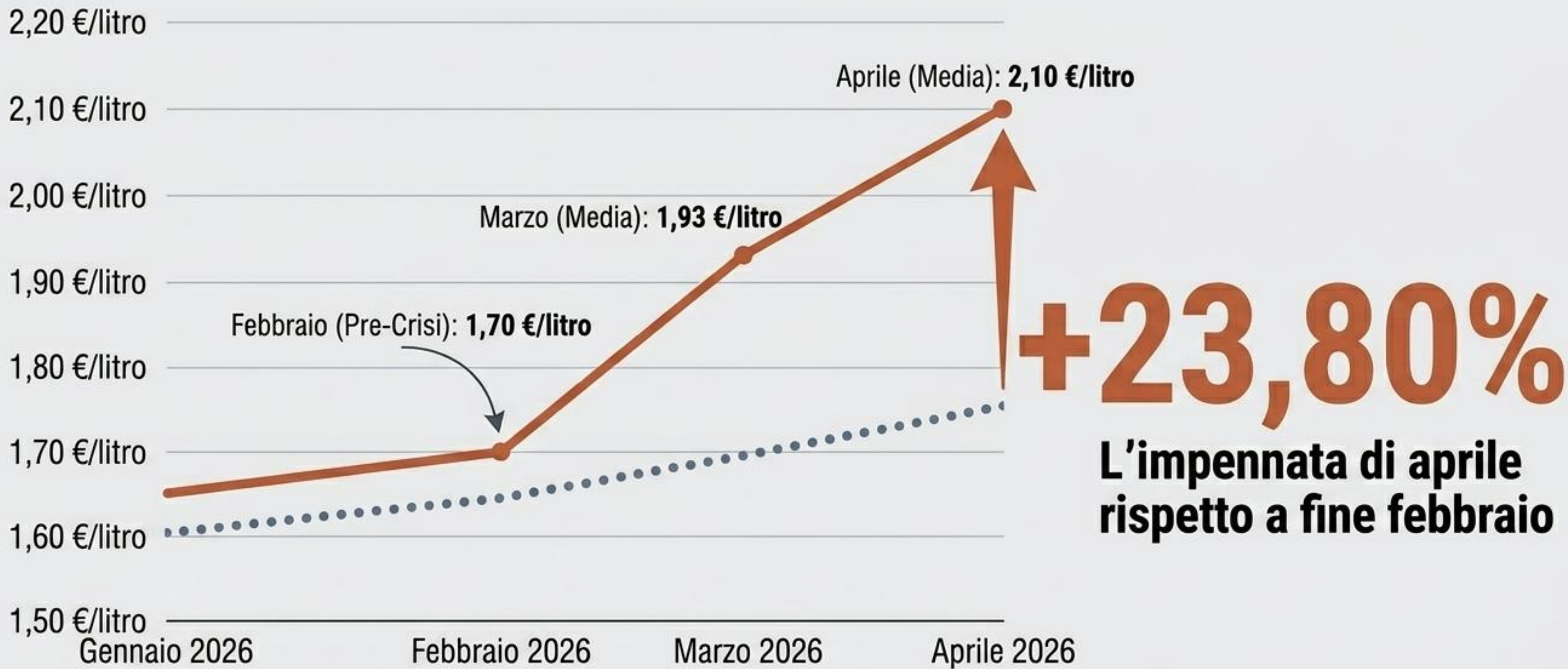

+23,80%

**L'impennata di aprile
rispetto a fine febbraio**

L'**Italia** registra costantemente un prezzo **superiore alla media UE** (1,871 €/l a fine marzo).
I rincari superano ampiamente le fisiologiche fluttuazioni dei costi d'esercizio stimati dal MIT.

Bilancio di un Camion

Consumo Mensile

2.750 litri

(Veicolo >26t, 33.000 km/anno)

Aggravio Costi Marzo

+647,00 €

Aggravio Costi Aprile

+1.112,00 € / mese

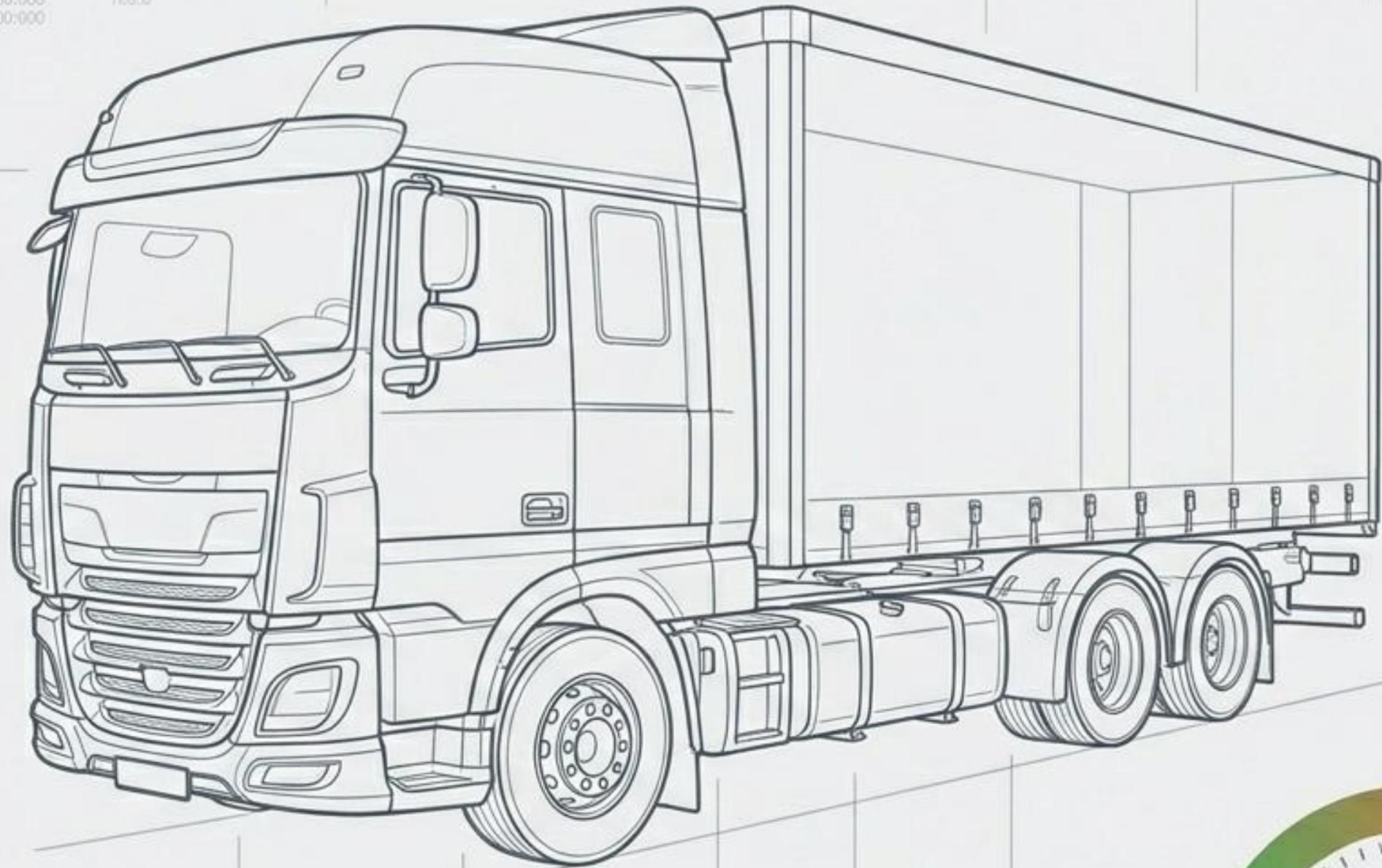

L'incidenza del gasolio sui costi di esercizio **supera il 30%**.

Nota MIT: In tratte montane o congestione urbana, l'incidenza reale tocca il 40%.

Matrice delle Flotte: La spaccatura del settore

I Vulnerabili

 Identikit:	<7,5t e/o Classe Euro 0-4
 Dimensione:	~ 362.000 veicoli (70% del totale c/terzi)
 Dinamica:	Non beneficiano del rimborso accise. Vivono solo del prezzo alla pompa.
 Impatto:	Un rincaro senza sconti è un gradino di costo insormontabile.

I Virtuosi

 Identikit:	>7,5t e Classe Euro 5-6
 Dimensione:	~ 147.916 veicoli (investimenti recenti in sostenibilità)
 Dinamica:	Sopravvivono grazie al rimborso trimestrale delle accise.
 Impatto:	I tagli generalizzati annullano il loro vantaggio competitivo.

Il Taglio Orizzontale (D.L. 33/2026)

Sconto di 0,20€ per tutti
alla pompa.

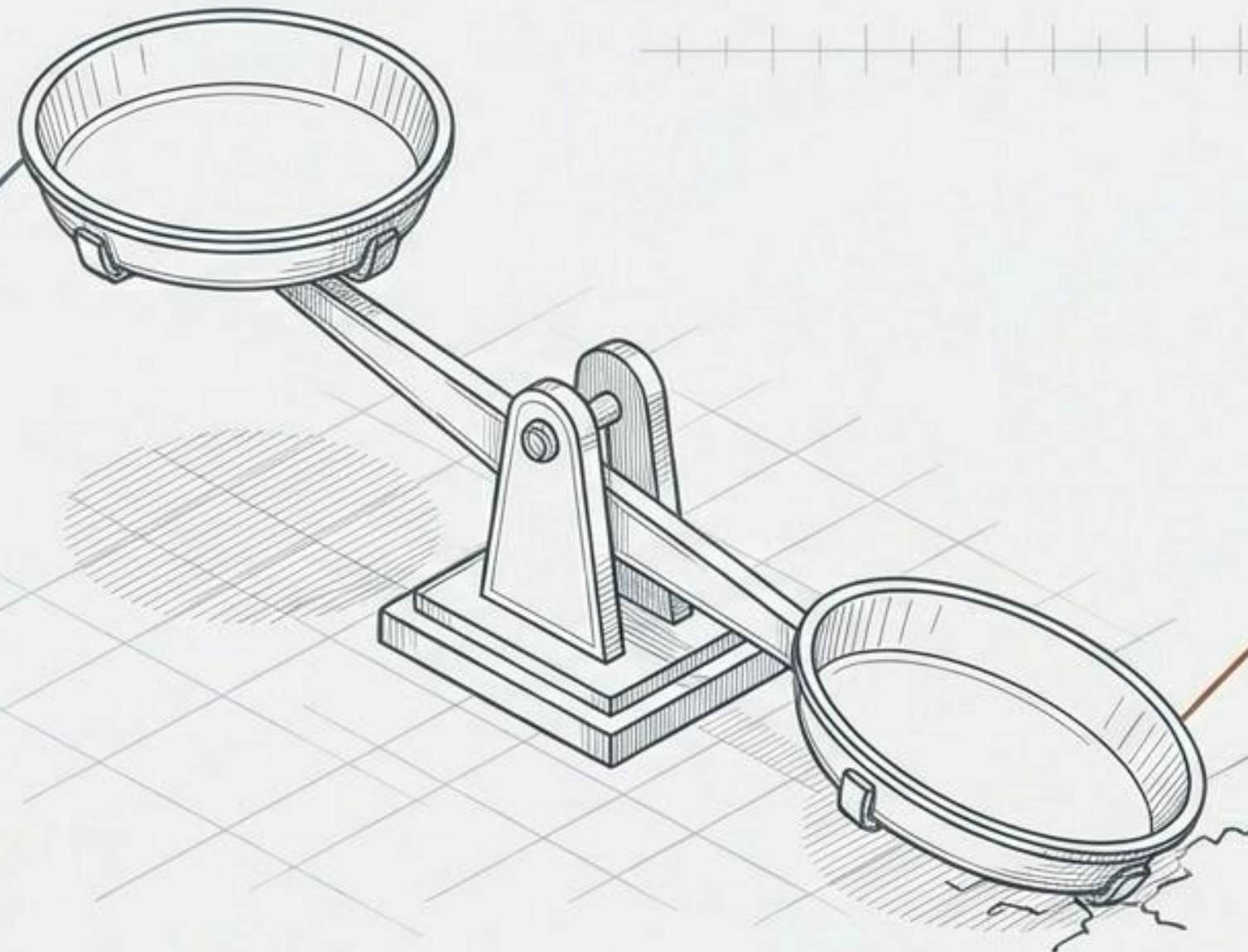

La Perdita del Vantaggio

L'estensione a tutti azzerava
il differenziale delle
imprese virtuose.

Il Paradosso del Fondo Governativo

100 Milioni € (Stanziati)

255 - 300 Milioni € (Fabbisogno Reale)

I **100 milioni** stanziati coprono appena il **6%** del differenziale perso dalle flotte Euro 5/6 nei mesi di crisi.

* Il 6% non è calcolato sul costo del fondo ministeriale, ma sul **danno complessivo (fiscale + operativo = 256.264.470 + 1.375.200.000 =**

1.631.464.470 euro) generato dalla congiuntura della crisi sui chilometri complessivi macinati dai camion Euro 5/6.

Il Polmone Finanziario: Il codice F24 6740

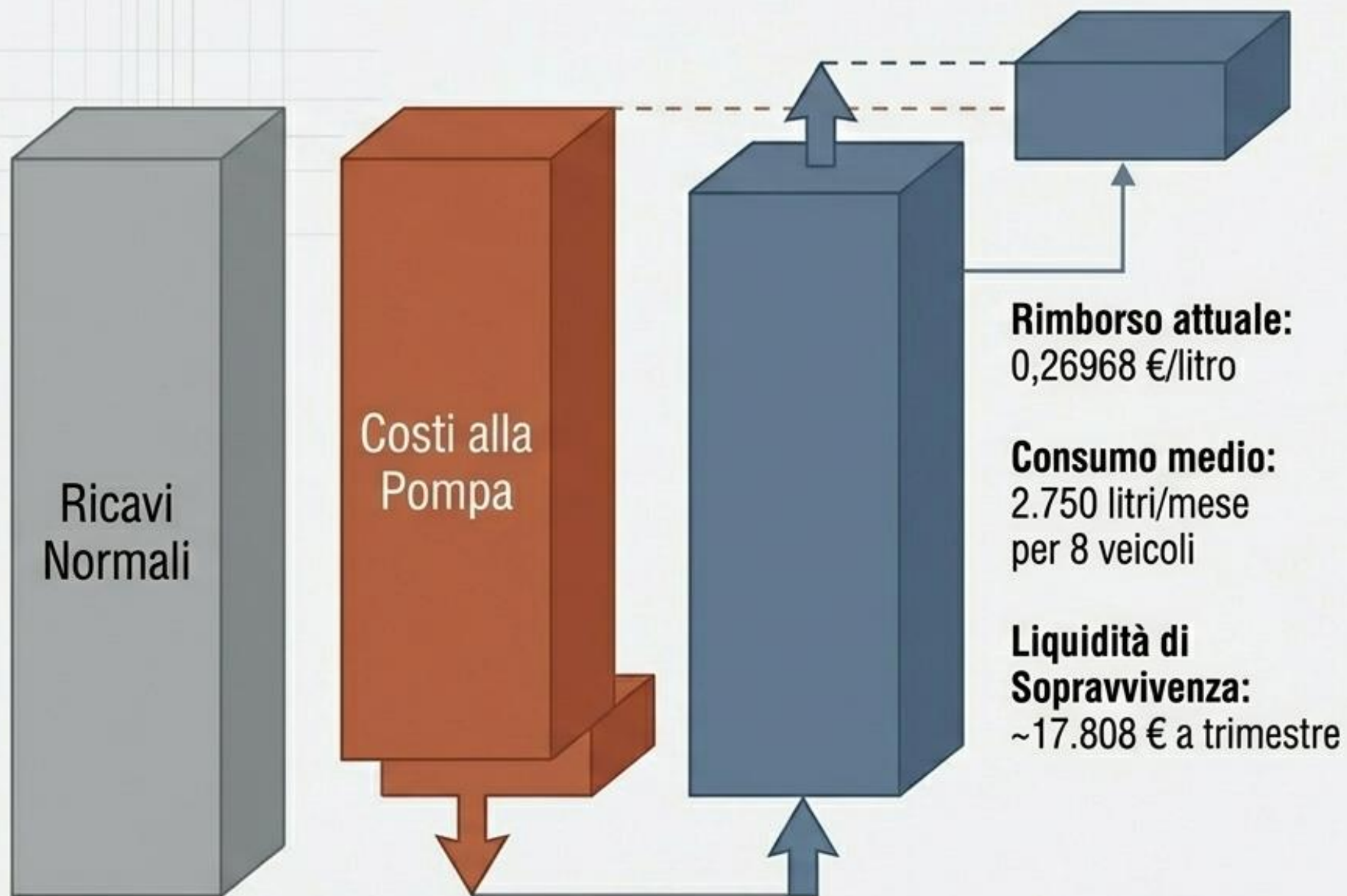

L'Ossigeno Vitale

In un mercato con margini del 2-5%, il rimborso accise non è un extra.

L'autotrasporto italiano non sopravvive sulle normali dinamiche di libero mercato, ma su questo esatto meccanismo di compensazione fiscale.

L'Effetto Cascata del Fuel Surcharge: Un confronto sistemico

Spagna

Variazione gasolio >5%

Adeguamento Automatico (Art. 38 Ley 15/2009)

Formula matematica blindata del Ministero (MITMA)

Oneri assorbiti lungo la filiera.

Italia

Clausola obbligatoria in fattura

Quantum oggetto di trattativa privata

Atteggiamento intimidatorio della committenza

Inflazione scaricata interamente
sull'autotrasportatore.

Richiesta UNATRAS: Emettere una nota esplicativa vincolante del MIT per fermare la speculazione e blindare la tariffa.

La Frammentazione UE: Matrice delle Risposte Nazionali



Sintesi: In assenza di una linea comune europea, l'Italia è costretta a navigare la crisi unicamente tramite decreti d'urgenza.

Cronologia della Rottura: Da Marzo a Maggio

12 Marzo

Primo incontro con il MIT (Viceministro Rixi). Impegni positivi per contenimento speculazione.

18 Marzo

D.L. 33/2026: Primo taglio orizzontale accise e fondo di 100 Mln. Manca il decreto attuativo.

Mese di Aprile

Il Silenzio Assordante. Il MIT vara i D.L. 42 e 63 prorogando il taglio per tutti, ma aggravando il paradosso per le imprese virtuose.

20 Aprile

Proclamazione del Fermo Nazionale (25-29 maggio). Conseguenza inevitabile di un settore rimasto senza liquidità.

7-13 Maggio

Lettere d'emergenza istituzionali (Meloni, Salvini, Piantedosi) con denuncia formale del rischio per l'ordine pubblico.

I Limiti della Manovra: Il perimetro del Governo

Temporary Framework UE (METSAF)

Atto 2947 (29 Aprile 2026). Consente aiuti di Stato fino al 70% dei costi extra. Deroga alla concorrenza, ma non eroga fondi reali.

Solution Space

Patto di Stabilità Interno

L'Italia ha già sfiorato i vincoli di deficit. Divieto assoluto di creare nuovo debito per finanziare il settore.

L'Ingegneria a Saldo Zero

Il Governo non poteva stampare i 500 milioni richiesti da UNATRAS.

La risoluzione della crisi ha richiesto una complessa ingegneria finanziaria basata su riallocazioni interne e spending review, trovando fondi dove non c'era margine.

La Risoluzione: D.L. 89 del 22 Maggio 2026



Il Fondo Triplicato

Articolo 2: Lo stanziamento passa da 100 a 300 Milioni di Euro. Copertura garantita da marzo a giugno, riservata esclusivamente alle flotte >7,5t Euro 5/6.



Iniezione di Liquidità

Accelerazione Fiscale: Il silenzio-assenso per il rimborso accise viene ridotto da 60 a 30 giorni via telematica. I versamenti tributari sono sospesi e posticipati a luglio 2026.



Modulazione Accise

Articolo 4: Il taglio generalizzato viene ridotto a soli 10 centesimi (fino al 6 giugno), avviando il riequilibrio del vantaggio competitivo per i veicoli pesanti.

Status Ufficiale: UNATRAS sospende formalmente il Fermo Nazionale.

L'Anatomia dell'Accordo: Sintesi Strutturale

Lo Shock Geopolitico (Hormuz)

Il mercato globale dell'energia non garantisce più la stabilità dei fattori primari di produzione.

Fallimento del Mercato Interno

Senza un Fuel Surcharge blindato, la filiera scarica l'intera inflazione unicamente sul vettore finale.

L'Ingegneria di Sopravvivenza

La tenuta logistica si fonda su un delicato ecosistema di crediti d'imposta (F24) e sussidi mirati (i 300 milioni).

Takeaway Istituzionale

La risoluzione del 22 maggio dimostra che l'autotrasporto italiano non è un normale settore commerciale, ma un'infrastruttura critica nazionale. La sua sopravvivenza richiede una manutenzione normativa continua, non limitabile ai soli tagli d'emergenza.